

## Användarmanual

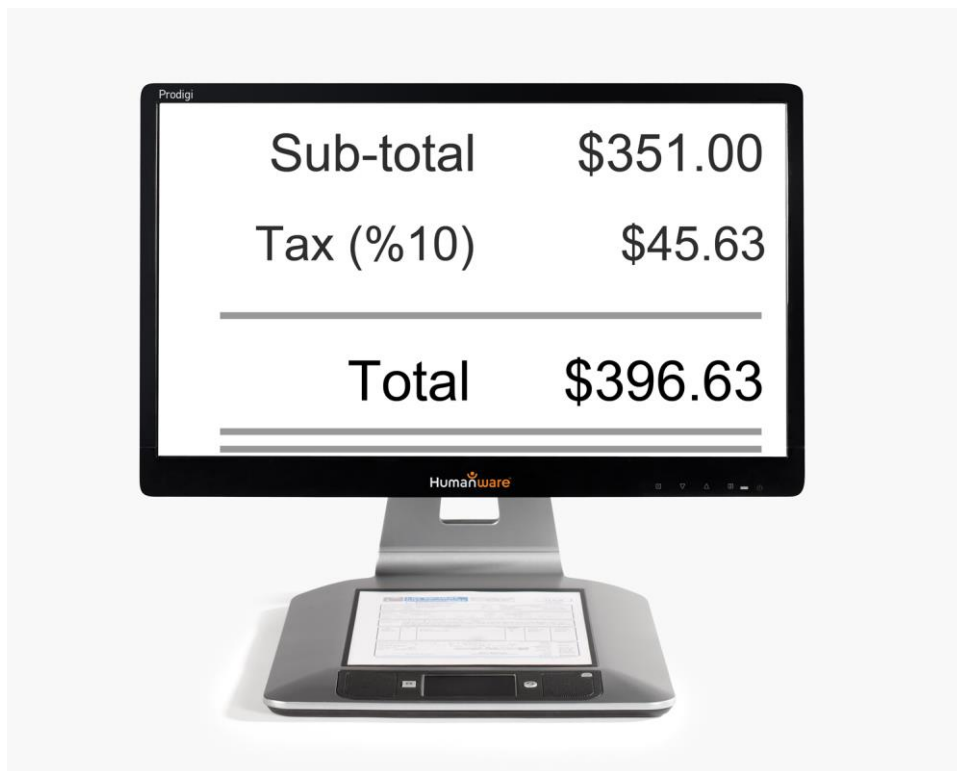

### PRODIGI DESKTOP

170516



# INNEHÅLL

Avsnitt 1 - Introduktion .....	2
Avsnitt 2 - Lär känna din Prodiggi.....	3
Lådans innehåll.....	3
Överblick av Prodiggi Desktop.....	4
Bygga ihop.....	7
Avsnitt 3 - Använda Prodiggi .....	11
Punktläsning .....	11
Automatisk läsning.....	12
Normal läsning.....	15
Manuella uppgifter .....	15
Avsnitt 4 - Använda standardgränssnittet .....	18
Använda Prodiggi (Standard-gränssnittet).....	18
Punktläsning (Standardgränssnittet) .....	18
Normal läsning (Standardgränssnittet).....	20
Automatisk läsning (Standardgränssnittet) .....	21
Manuella uppgifter (Standardgränssnittet) .....	22
Flerbildstagnning (Standardgränssnittet) .....	23
Använda menyn.....	24
Visa sparade dokument .....	25
Åtgärdsmenyn.....	26
Avsnitt 5 - Välja din kontrast .....	29
Avsnitt 6 – Visa en film .....	31
Avsnitt 7 - Ändra dina inställningar .....	32
Bild.....	33
Ljud.....	34
Gester och Kontroller .....	35
Allmänt.....	35
Om.....	36
Avsnitt 8 – Viloläge och avstängning .....	37
Avsnitt 9 – Uppdatera mjukvara.....	38
Avsnitt 10 - Felsökning .....	41
Appendix A: Säkerhet och underhåll .....	43
Appendix B: Specifikationer.....	46
Appendix C: Garanti .....	47

# AVSNITT 1 - INTRODUKTION

Tack för ditt inköp av Prodigy, ett personligt synhjälpmedel från HumanWare, globala marknadsledare inom området tekniska hjälpmedel för personer med synnedsättning. Prodigy är en enkel, intelligent och anpassningsbar serie produkter som inriktar sig till att bibehålla självständigheten för personer med synnedsättningar.

Prodigy Desktop låter dig läsa dokument så att du kan fortsätta med dina favorithobbys och aktiviteter samt utföra en lång rad uppgifter enkelt och effektivt.

Följ noggrant instruktionerna som beskrivs i denna användarmanual innan du börjar använda Prodigy. Om du har några frågor om ditt system, var god kontakta HumanWare kundservice genom att läsa kontaktinformationen på baksidan av denna guide.

Upphovsrätt 2016 Technologies HumanWare Inc., alla rättigheter förbehållna. Ingen del i denna publikation får reproduceras eller distribueras i någon form, lagras i databas eller annat lagringssystem utan skriven tillåtelse från Technologies HumanWare Inc.

# AVSNITT 2 - LÄR KÄNNA DIN PRODIGI

## LÅDANS INNEHÅLL

<b>Basenhetens låda</b>	Basenhet Strömadapter Strömkabel Kom igång-manual Användarmanual Färgade klistermärken för tydligare knappar Garantiblاد
<b>Skärmens låda</b>	* 20 eller 24 tums skärm

# ÖVERBLICK AV PRODIGI DESKTOP

## Framsidan

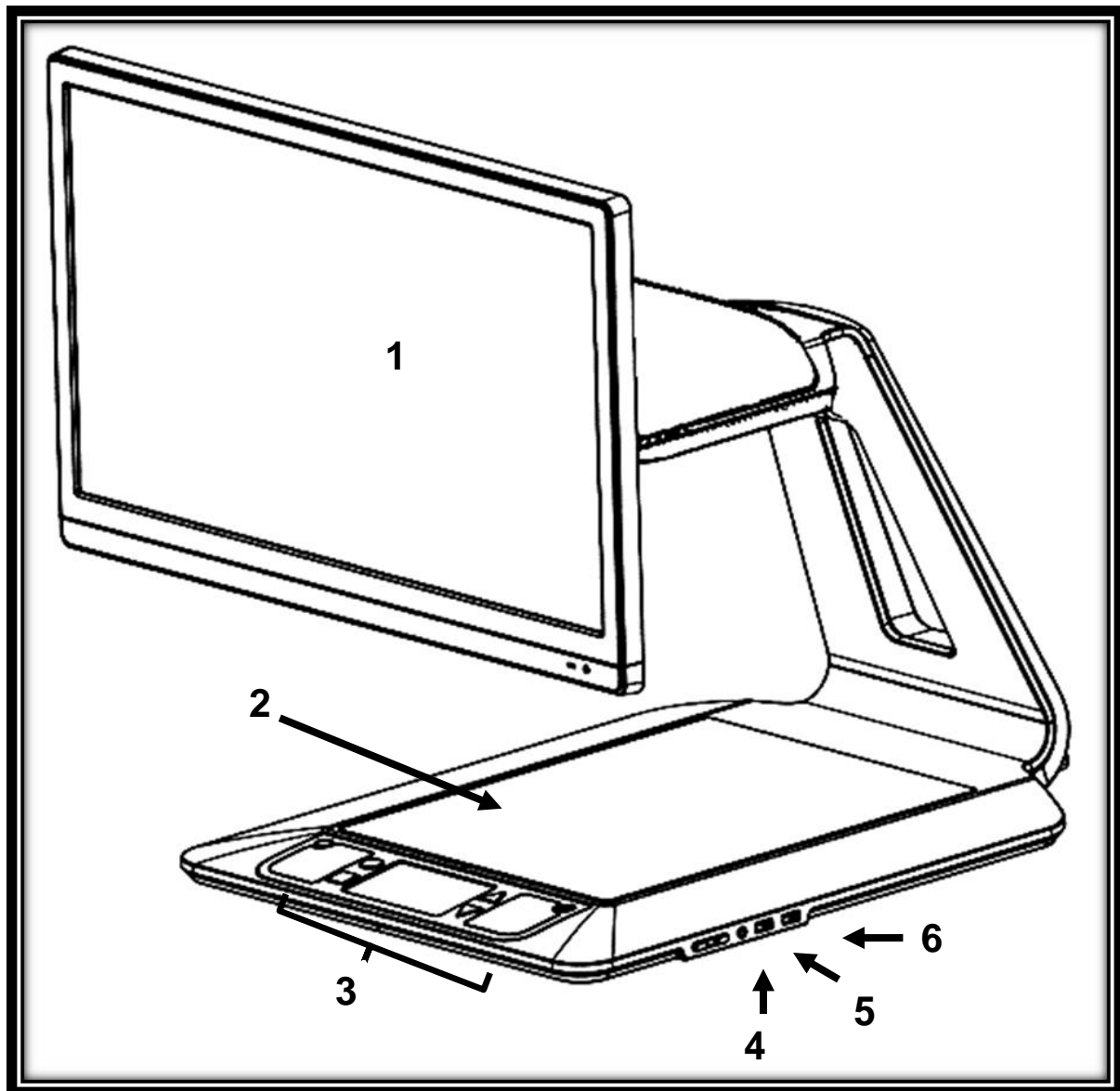

1. Skärm
2. Dokumentyta
3. Kontrollpanel
4. Plus- och minusknappar
5. Ljudutgång
6. USB-kontakter (2 st)

## Kontrollpanel

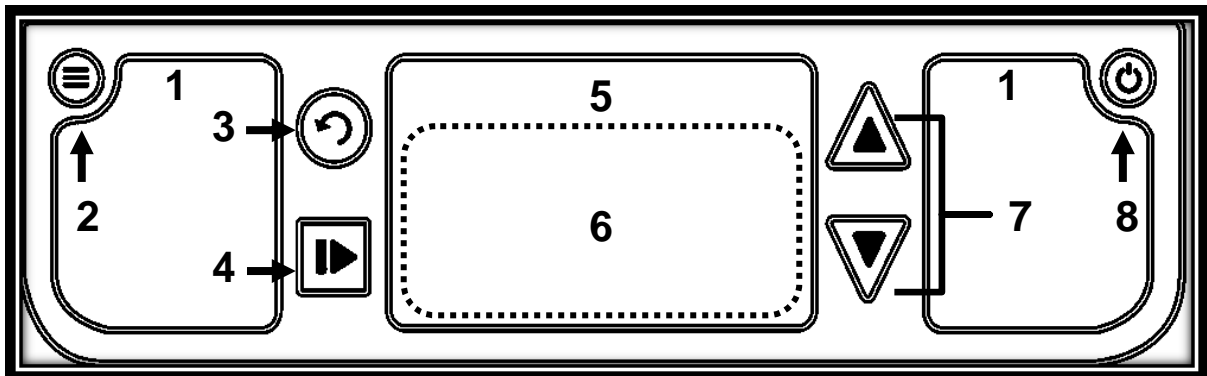

1. Högtalare (2)
2. Inställningsknapp
3. Tillbaka-knapp
4. Läs-knapp
5. Styrplatta
6. Klickbart område på styrplattan
7. Knappar för att förstora och förminska
8. Strömknapp

## Baksidan

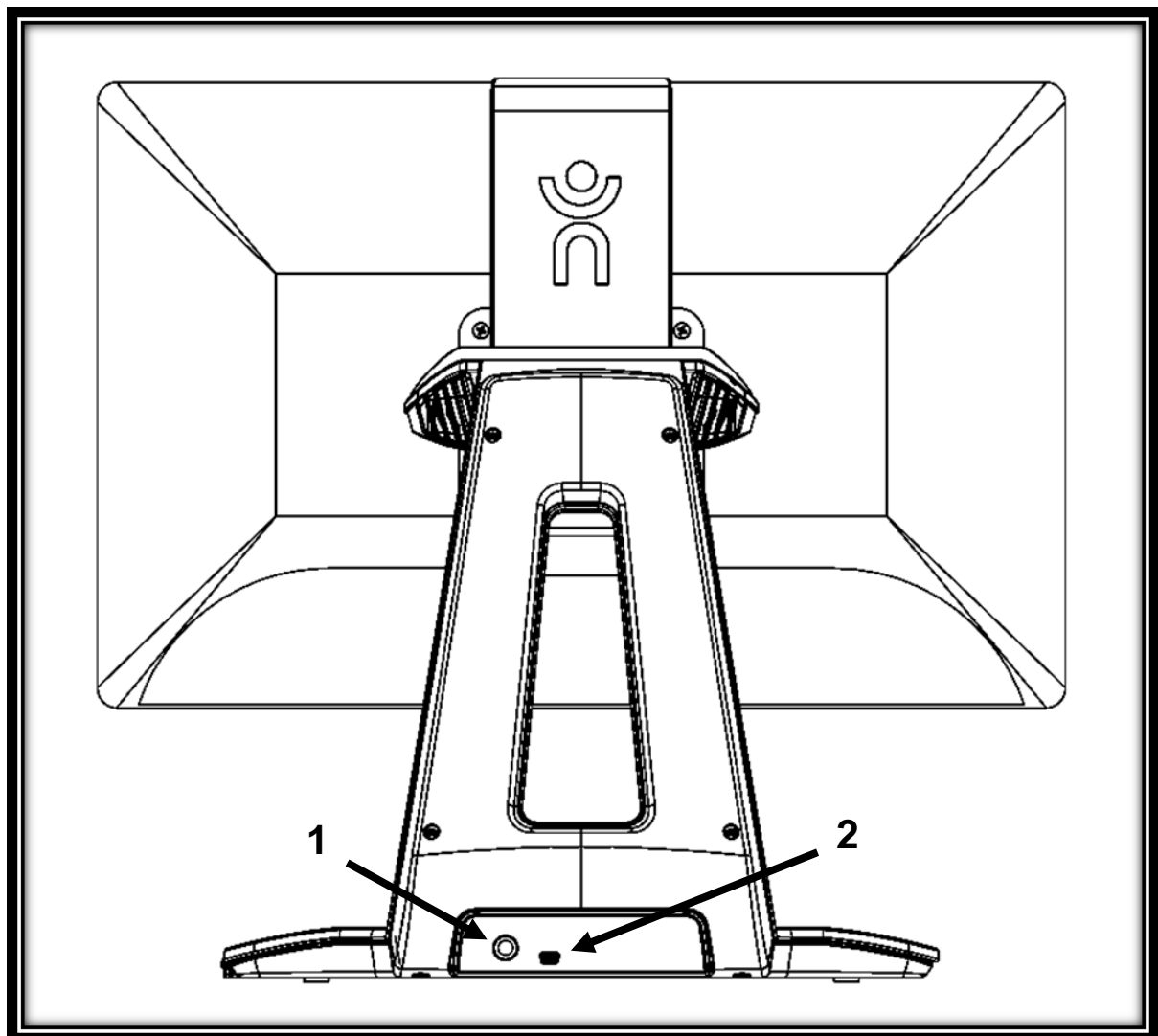

1. Strömkontakt
2. USB-kontakt (fabriksanvändning)



## BYGGA IHOP

1. Ta ut basenheten från lådan genom att dra i kartonghandtagen och placera den på en plan yta.

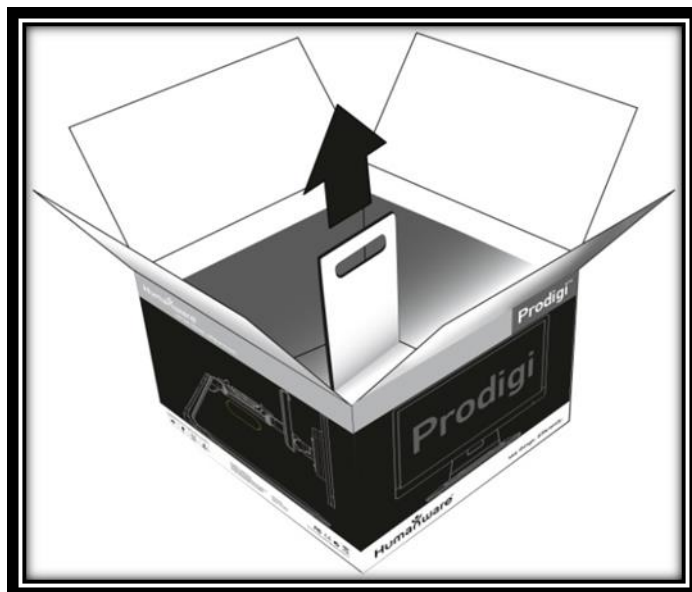

2. Försäkra dig om att ytan är ren innan du sätter fast klistermärkena på enheten. Placera sedan klistermärkena på deras avsedda plattser baserat på bilderna nedan:

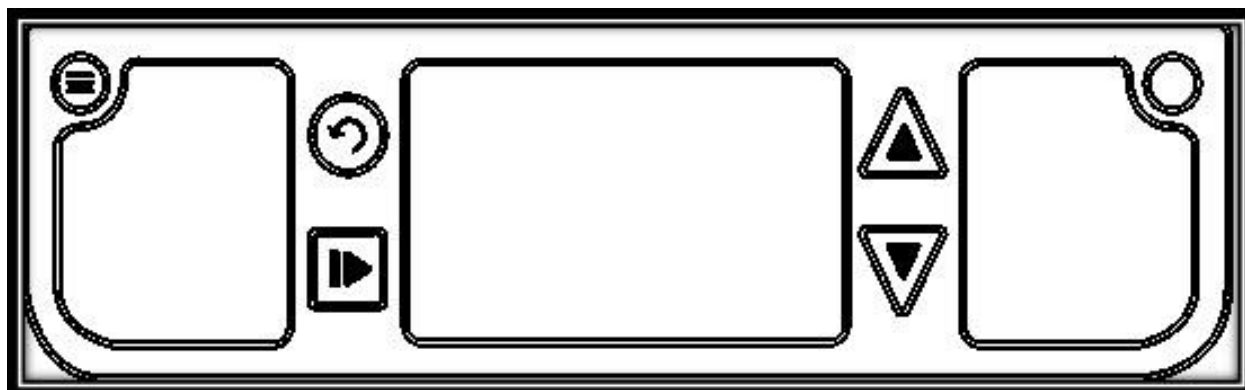

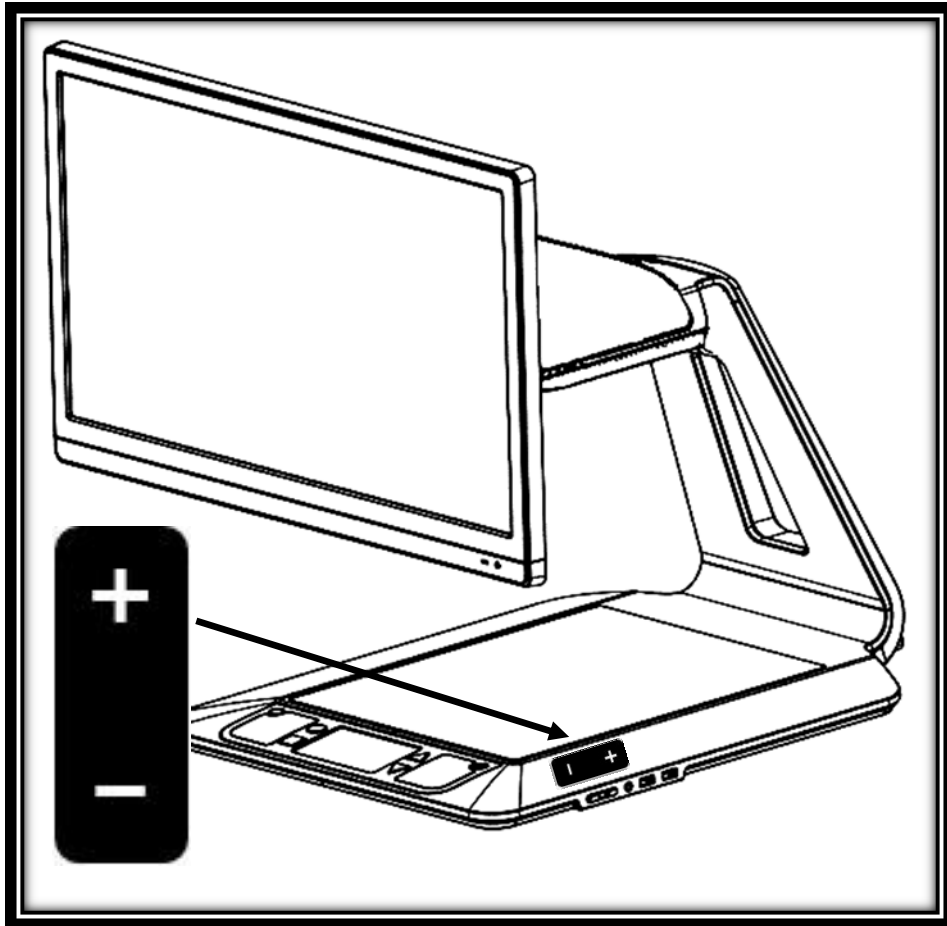

Efter att klistermärkena har placerats på enheten, vänta 10 minuter för att försäkra dig om att de sitter ordentligt.

- 3.** Anslut strömkabeln till strömadaptern. Anslut sedan till enheten samt ett vägguttag.

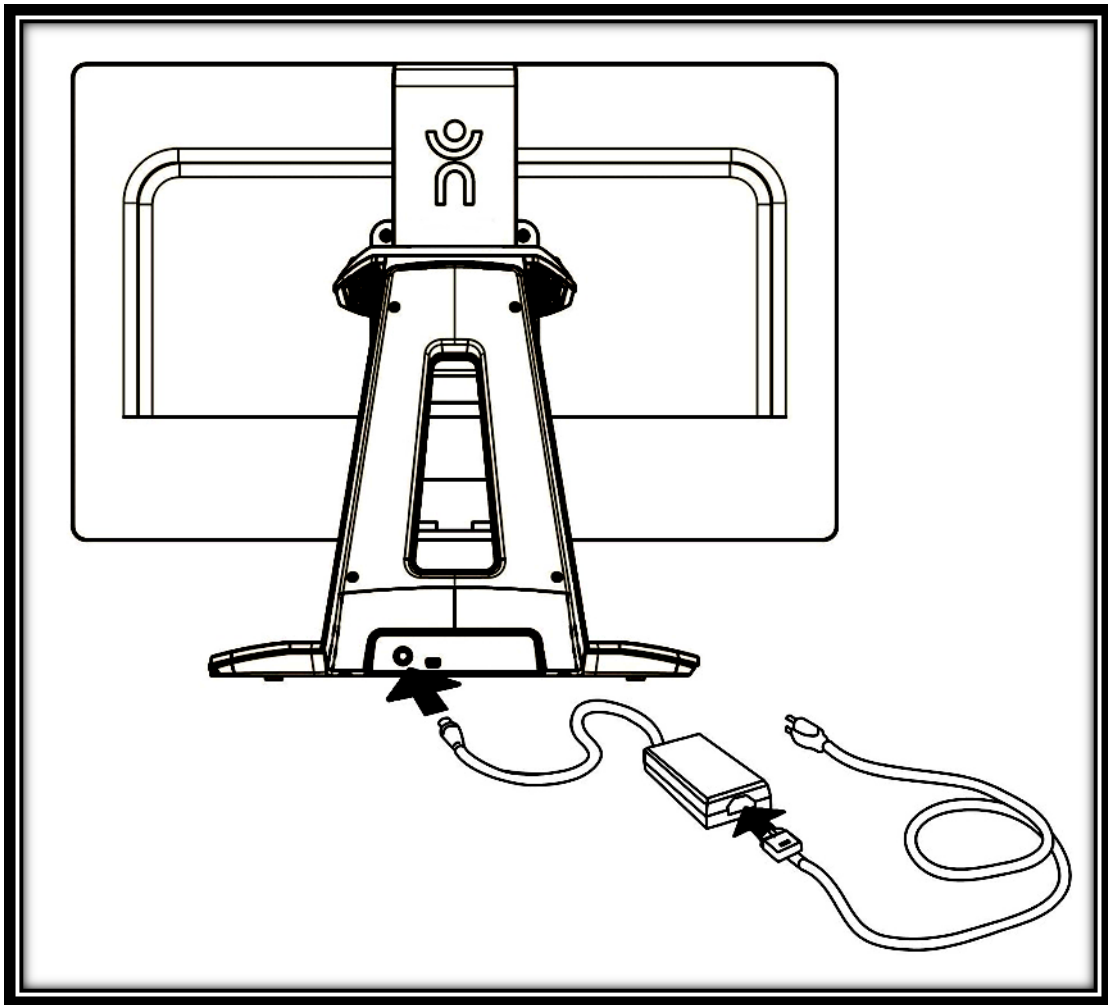

***OBSERVERA: DVI-kabeln passar bara åt ett håll. Om den inte går in ordentligt, vänd på den och försök igen.***

4. Mitten av skärmen ska befinna sig på samma nivå som dina ögon samt 40 cm ifrån för optimal ergonomi. För att justera positionen, lyft upp eller ner, vinkla framåt eller bakåt, vrid vänster eller höger.

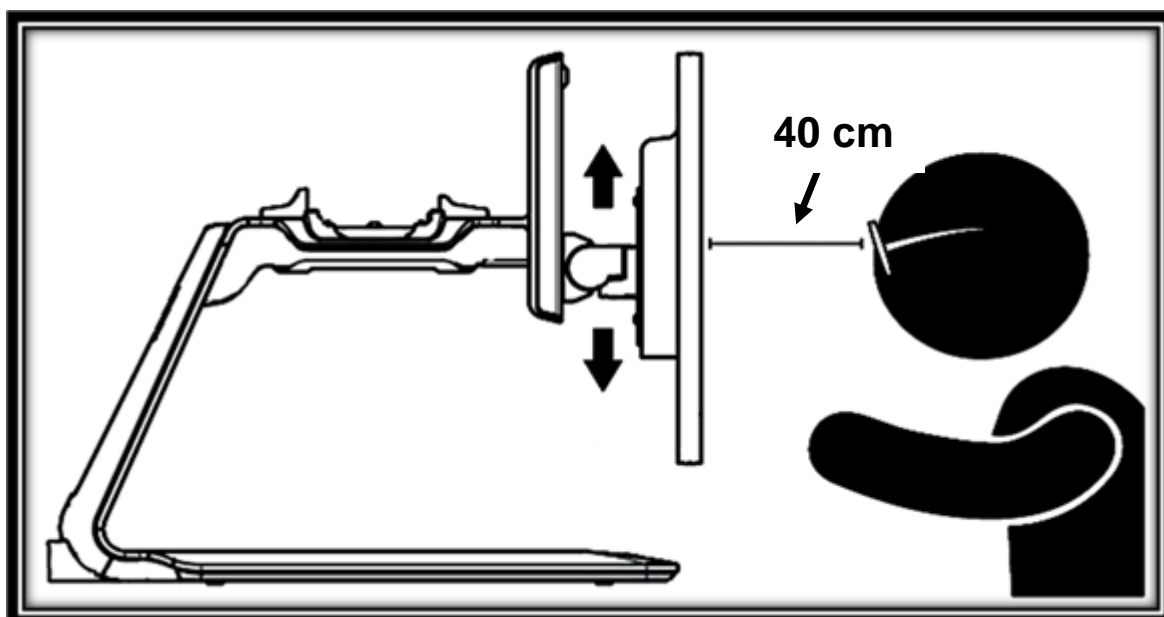

5. Tryck på strömknappen för att starta Desktop. Prodigis tar ungefär en minut att starta upp. HumanWares logotype visas följt av Prodigis startskärm.

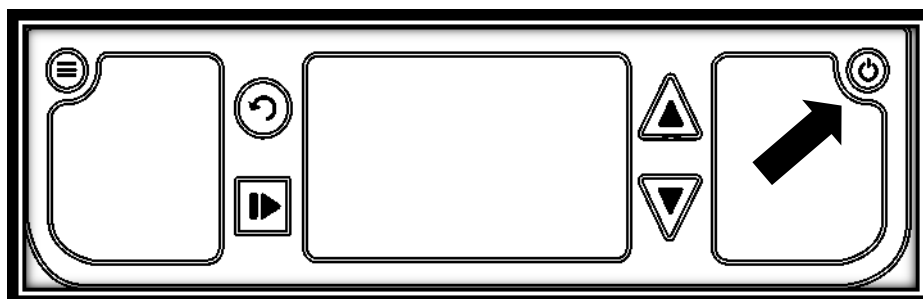

# AVSNITT 3 - ANVÄNDA PRODIGI

## PUNKTLÄSNING

- Efter uppstarten kommer Prodigit att visa en placeringsruta för dokument på skärmen. Placera ditt dokument i dokumentramen:



- För att snabbt nå en viss del av dokumentet - flytta lokatorn, rektangeln nere i mitten av skärmen, genom att sakta dra ditt finger på styrplattan utan att lyfta det:

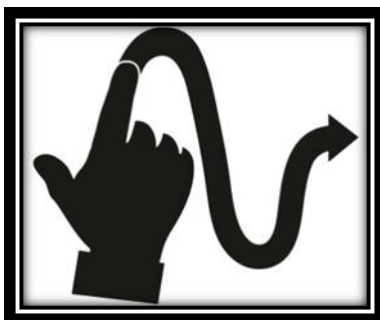

- **Klicka på styrplattan** (tryck ner nedre delen av styrplattan tills ett klickljud hörs) eller tryck på knappen **Öka förstoring** för att förstora området som markerats av lokatorn.
- Panorera för att nå andra delar av den förstorade bilden.
- Tryck på knappen **Öka förstoring** för att förstora och knappen **Minska förstoring** för att förminska. Du kan också trycka ner och hålla inne dessa knappar för att succesivt justera förstoringnivån. Släpp när önskad nivå är uppnådd.

- För att växla mellan kontrasterna **färg, positiv** och **negativ** tryck på **Inställningsknappen** för att komma till inställningsmenyn. Rulla ner genom att panorera uppåt på styrplattan och välj Kontrast samt klicka på styrplattan för att komma till en undermeny. Välj önskat värde genom att svepa upp och ner på styrplattan samt klicka på styrplattan för att markera. Tryck på Inställningsknappen igen för att avsluta meny och återgå till dokumentet.
- Som standard kommer Prodigy att läsa upp all information i inställningsmenyerna. För att inaktivera talet, gå till inställningar, välj Tal och ställ in det på Av. Avsluta meny för att återvända till ditt dokument.
- När bilden är förstora kan du justera ljusstyrkan för ditt dokument genom att gå in i inställningsmenyn. Använd knapparna Öka och Minska förstoring eller klicka på styrplattan för att justera ljusstyrkan i procent. Så snart du har nått önskad nivå, avsluta Inställningar eller vänta i några sekunder för att fortsätta läsningen.
- Tryck på knappen Tillbaka för att komma tillbaka till lokatorn igen. Detta är ett praktiskt sätt för att ta reda på positionen på sidan.
- Tryck Tillbaka igen för att åter positionera lokatorn nere i mitten av skärmen.

## AUTOMATISK LÄSNING

Så snart som du trycker på Läs kommer Prodigy automatisk att fota av, rulla fram samt läsa upp texten i dokumentet med kontrastläget Diamond Edge inställt efter dina önskemål.

- Efter uppstart kommer Prodigy att visa en placeringsruta på skärmen. Placera dokumentet i dokumentzonen:



- Om du vill börja läsa från toppen av dokumentet behöver du bara trycka på Läs. Du kommer att höra ett klickljud som indikerar att dokumentet har fotats och Prodigy kommer att rulla fram dokumentet efter dina läsinställningar.

**Notera:** För att börja läsa från en specifik plats i dokumentet måste du flytta lokatorn genom att panorera på styrplattan (dra långsamt ett finger efter styrplattan) samt trycka på knappen Öka förstoring eller klicka på styrplattan för att förstora texten. Tryck sedan knappen Läs när du har nått området som du vill läsa med lokatorn.

- Justera volymen med Plus- och Minusknapparna på höger sida av basenheten. Minusknappen är närmast dig.
- För att pausa, tryck på Läs.
- För att återuppta, tryck på Läs igen.
- När läsningen är pausad, panorera vänster eller höger (Radläge), upp eller ner (Kolumnläge) eller i valfri riktning (Sidläge) för att flytta framåt eller bakåt i texten.

**Notera:** Text kan presenteras på olika sätt (läslägen): den kan visas som ett enda ord i Ordläge, en enda rad i Radläge, en mening i Meningsläge, en kolumn i Kolumnläge (standard) eller med sin ursprungliga layout i Sidläge. Två större än-symboler markerar slutet på ett stycke i Rad- och Kolumnlägena (>>). I Meningsläge kommer Prodigy att pausa efter varje mening, tryck Läs för att fortsätta läsningen. Prodigy piper och meddelar

”Slutet av dokumentet” när du når slutet av ditt dokument. Tryck ner Läs för att börja läsa från början igen.

- För att ställa in ett annat Läsläge, aktivera Inställningar, välj Läsläge och växla värde. Avsluta Inställningsmenyn och återvänd till ditt dokument.
- Du kan öka talhastigheten genom att **svepa till vänster** (dra fingret till vänster och släpp upp det) på styrplattan. Minska talhastigheten genom att **svepa till höger**. Notera att en förändring av talhastigheten även påverkar hastigheten med vilken texten rullar fram på skärmen.

**Notera:** Du kan också öka eller minska talhastigheten via Inställningar. Gå till Inställningar, välj Talhastighet och svep för att välja värde. Avsluta Inställningar.

- För att inaktivera talet, aktivera Inställningar, välj Tal och ställ in det på Av. När talet är inaktiverat kan du ändra läshastigheten (textens rullningshastighet) genom att svepa vänster eller höger. Det går även att ändra i undermenyn Bild och sedan Text. Förutom att inaktivera talet under Inställningar kan du växla mellan Tal På och Av när du läser ett dokument genom att **dubbelklicka** (klicka två gånger i snabb följd på styrplattan).
- Prodigy har 2 olika röster som kan användas för att läsa textdokument. För att välja en annan röst, aktivera Inställningar, välj Röst och växla mellan de 2 läsrösterna. Avsluta Inställningar och återvänd till ditt dokument. Försäkra dig om att språket på den valda rösten är det samma som i dokumentet som du vill läsa.
- Du kan justera kontrasten och ljusstyrkan på samma sätt vid punktläsning (se avsnittet Punktläsning ovan).
- Tryck Tillbaka för att stoppa läsningen och återvända till dokumentplaceringsrutan.



## NORMAL LÄSNING

Prodigis Läsknapp kan ställas in på Normal (standardvärdet är Automatisk). Med denna inställning förstoras och visas text i kontrastläget Diamond Edge efter dina inställningar med en enda tryckning (utan att läsa texten). Ytterligare en tryckning på Läsknappen rullar och läser upp texten högt med dina inställningar.

Ställ in Läsknappen till Normal:

- Gå till Inställningar och välj Alla inställningar.
- Välj Gester och Kontroller.
- Välj Läsknappen och ställ in den på Normal.
- Avsluta Inställningar.

## MANUELLA UPPGIFTER

Prodigi är idealisk för att utföra en rad manuella uppgifter såsom att undersöka pillerburkar, signera dokument med mera. Förstoringen går ända upp till 20x.

- Vid uppstart visar Prodigi en ruta på skärmen. Placera ditt dokument inom dokumentzonen:

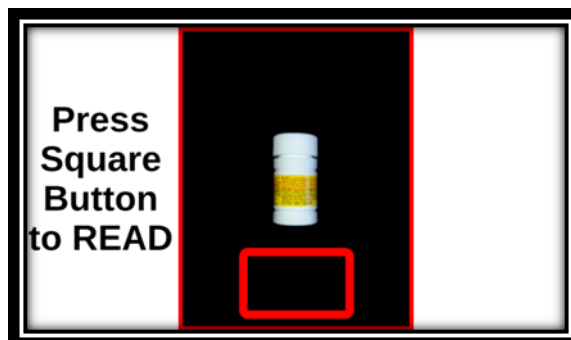

- Flytta lokatorn genom att panorera till en del av objektet eller dokumentet som du vill förstora:

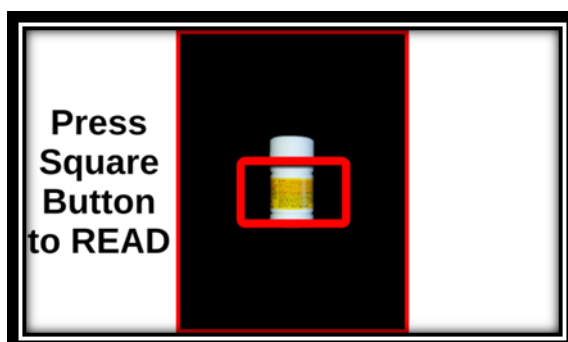

- Tryck på knappen Öka förstoring eller klicka på styrplattan för att förstora delen som avgränsas av lokatorn och visa den i din förvalda förstöringsgrad:



- Du kan navigera, ändra förstöringsnivån, justera ljusstyrkan samt ändra kontrasten på samma sätt som när du läser ett dokument (se avsnittet Punktläsning ovan).
- Tryck på Tillbaka för att se lokatorn igen.
- Tryck Tillbaka igen för att återföra lokatorn ner till mitten av skärmen.

**Notera:** Om bilden är instabil när du utför detta kan du låsa autofokus under Inställningar. Aktivera inställningar, välj Autofokus och ställ in det på Låst. Avsluta Inställningar. Du kan också aktivera gesten dubbeltryck under Inställningar (undermenyn Gester och Kontroller) för att låsa och låsa upp autofokus.

**Notera:** Om du inte kan undvika att vidröra styrplattan när du utför en manuell uppgift kan du inaktivera den under Inställningar. Aktivera Inställningar, välj Styrplatta och ställ in den på Inaktiverad. Avsluta Inställningar.

**Notera:** För att få hjälp med att positionera ditt objekt kan du aktivera horisontella linjer och gardiner under Inställningar (undermenyn Display, Läge).

## AVSNITT 4 - ANVÄNDA STANDARDGRÄNSSNITTET

Prodigi innehåller två olika gränssnitt, Enkelt och Standard, som kan väljas beroende på dina behov. Som standard är Prodigis gränssnitt inställt på Enkel (se föregående avsnitt för mer information). Prodigis Standardgränssnitt låter dig utföra fler pekgeste, spara dokument i minnet samt ytterligare skräddarsy systemet.

Växla gränssnittet till Standard:

- Aktivera Inställningar och välj Alla inställningar.
- Välj Allmänt.
- Välj Användargränssnitt.
- Välj Ja.

Notera: Med Standardgränssnittet kan du använda utföra en lätt tryckning på styrplattan för att välja värden och ändra förstoring. Du kan också välja att klicka på styrplattan för att välja värden och ändra förstoring. Detta görs under Inställningar (Gester och Kontroller).

### ANVÄNDA PRODIGI (STANDARD- GRÄNSSNITTET)

#### PUNKTLÄSNING (STANDARDGRÄNSSNITTET)

När du växlar gränssnitt till Standard kommer Prodigi automatiskt att starta Förstoring i Läsläge och visa dokumentplaceringsrutan på skärmen.

- Placera ditt dokument i dokumentramen och ta bort dina händer från dokumentzonen:



- Prodigy fotar automatiskt av ditt dokument. Uppe i vänstra hörnet på skärmen kommer lokatorn att visas. Du kan nu påbörja punktläsning. Flytta lokatorn genom att panorera till ett område i dokumentet som du vill läsa.
- Tryck lätt på styrplattan eller tryck på knappen Öka förstoring för att förstora området som markeras av lokatorn till din förvalda förstoringnivå i kontrastläget Diamond Edge.
- Du kan navigera i den förstörade texten, justera förstoringnivån, justera ljusstyrka på samma sätt som i det Enkla gränssnittet (se avsnitt 3, Punktläsning).
- Du kan också använda **nyp-gesten** för att justera förstoringnivån. Minska avståndet mellan två fingrar för att minska förstoringen och öka avståndet för att öka förstoringen:



- Förutom att ändra kontrastläge visa Inställningar kan du växla mellan färg, positiv, negativ och Diamond Edge™

(för textdokument) genom att svepa på högra kanten på styrplattan:

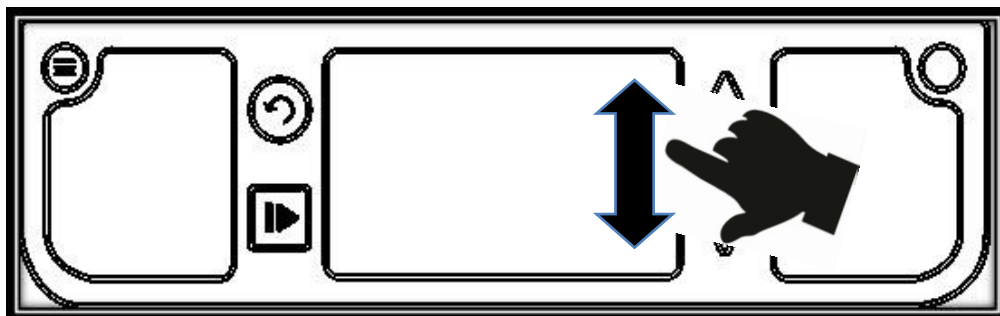

- För att spara dokumentet som du läser, tryck ner och håll inne Läsknappen. Dokumentet sparas i Prodigis Galleri för framtida användning.
- Tryck lätt på styrplattan eller tryck på knappen Tillbaka för att visa lokatorn igen. Detta är ett praktiskt sätt att ta reda på sin position på sidan.
- Tryck Tillbaka igen eller ta bort dokumentet från visningszonen för att återgå till dokumentplaceringsrutan.

## **NORMAL LÄSNING (STANDARDGRÄNSSNITTET)**

Så snart du tryckt på knappen Läs kommer Prodiggi automatiskt att rulla fram texten och läsa i dokumentet i kontrastläget Diamond Edge efter dina inställningar.

- Placera ditt dokument i dokumentramen och ta bort dina händer från dokumentzonen:



- Uppe i vänstra hörnet på skärmen kommer lokatorn att visas. Du kan du påbörja punktläsning. Flytta lokatorn

genom att panorera till ett område i dokumentet som du vill läsa.

- Tryck Läsknappen för att direkt läsa upp den och rulla fram den på skärmen i kontrastläget Diamond Edge efter dina inställningar.
- Tryck Läsknappen eller Tillbaka för att pausa.
- Tryck Läsknappen igen för att återuppta läsningen.
- I Standardgränssnittet kan du aktivera och inaktivera talet direkt genom att **dubbeltrycka** (tryck lätt två gånger i snabb följd med ett finger) eller dubbelklicka på styrplattan. Det går även att styra talet via Inställningar.
- Vid läsning kan du använda **nyp-gesten** för att justera förstöringsgraden.
- Du kan navigera i texten, ändra läsning, läge, talhastighet, läshastighet, justera volymen och välja en annan läsröst på samma sätt som i det Enkla gränssnittet (se avsnitt 3, Automatisk läsning).
- För att spara dokumentet som du läster, tryck ner och håll inne Läsknappen. Dokumentet sparas i Prodigis Galleri för framtida användning.
- Vid paus, tryck lätt på styrplattan eller tryck på Tillbaka för att stoppa läsningen och visa lokatorn igen.
- Tryck Tillbaka igen för att gå tillbaka till dokumentplaceringsrutan.

## **AUTOMATISK LÄSNING (STANDARDGRÄNSSNITTET)**

Prodigis Läsknapp kan ställas in på Automatisk (standardvärdet är Normal i Standardgränssnittet) för att automatiskt rulla fram och läsa texten med dina inställningar efter att ett dokument har placerats i visningszonen.

Ställ in Läsknappen till Automatiskt:

- Gå till Inställningar och välj Alla inställningar.
- Välj Gester och Kontroller.
- Välj Läsknappen och ställ in den på Automatisk.
- Avsluta Inställningar.

## MANUELLA UPPGIFTER (STANDARDGRÄNSSNITTET)

- I Standardgränssnittet kan du växla mellan Läsläge, Live-läge samt läget Flerbildstagnning (se avsnitt längre ner) genom att svepa på vänstra kanten av styrplattan:

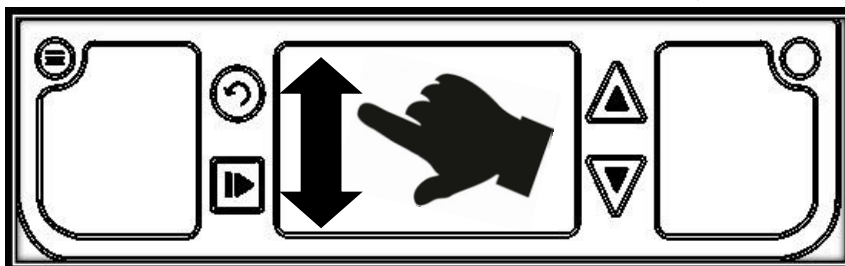

**Notera:** Du kan också växla mellan olika lägen via Inställningarna. Aktivera Inställningar och välj Läge samt tryck. Avsluta Inställningar.

- För att utföra manuella uppgifter ställ in läget på Live.
- Nu kan du också använda förstoringen för att utföra manuella uppgifter. Nere i mitten på skärmen visas Prodigis lokator. Flytta lokatorn till området som du vill förstora och tryck lätt på styrplattan eller på Öka förstoring.
- Du kan navigera i den förstorade bilden, justera förstoringsgraden och ljusstyrkan på samma sätt som i Läsläget. Se avsnittet Punktläsning (Standardgränssnittet).
- Tryck på Läsknappen för att frysa bilden (och Tillbaka för att få rörlig bild igen) som du tittar på. Om dokumentet innehåller text kan du använda samma funktioner som i Läsläget (se föregående rubrik i avsnittet).



- Tryck ner och håll inne Läs-knappen för att spara en del av en bild som du tittar på. Den kommer att sparas i Prodigis Galleri för framtida användning.
- Tryck lätt på styrplattan eller på knappen Tillbaka för att visa lokatorn igen.

**Notera:** I Standardgränssnittet kan du låsa kamerans autofokus om det är nödvändigt genom att dubbeltrycka. Du kan också låsa autofokus samt inaktivera styrplattan under Inställningar. Se avsnitt 3 (Manuella uppgifter) för att lära dig hur.

## FLERBILDSTAGNING (STANDARDGRÄNSSNITTET)

Fota av och spara flersidiga dokument:

- Växla till läget Flerbildstagnning genom att svepa på vänstra kanten på styrplattan:

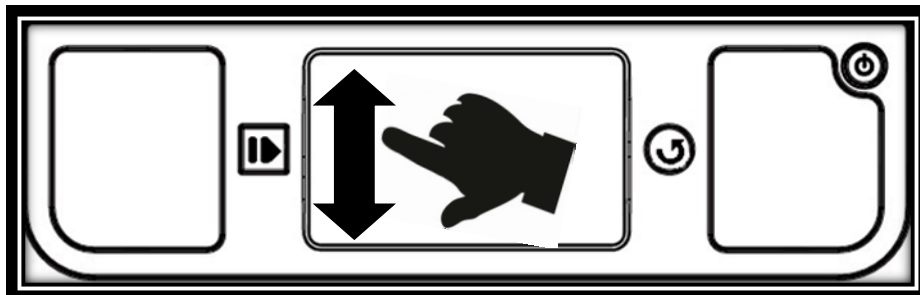

**Notera:** Du kan också växla till läge Flerbildstagnning via Inställningarna. Aktivera Inställningarna, välj Läge och ställ in det på Flerbildstagnning. Avsluta Inställningarna.

- Placera din första sida på läsbordet och tryck Läs för att fota av den. Fortsätt på samma sätt med varje sida som du vill fota av. Ditt flersidiga dokument kommer att sparas i Galleriet.
- Tryck Tillbaka för att avsluta Flerbildstagnning och komma åt ditt dokument. Svep vänster eller höger för att välja en sida, tryck för att öppna sidan och punktläs med Prodigis lokator.

- För att läsa ditt dokument, välj en sida som du vill börja läsa samt tryck Läs. Prodigi kommer att läsa hela dokumentet samt meddela när du kommit till slutet av dokumentet. Ett ljud indikerar när en varje ny sida börjar läsas.
- Tryck Tillbaka för att gå till dokumentplaceringsrutan och Tillbaka igen för att återvända till huvudmenyn.

## ANVÄNDA MENYN

Prodigi har 3 huvudapplikationer - Förstoring, Galleri och Inställningar. Dessa är uppgraderade en efter en i en cirkulär huvudmeny:



För att komma till huvudmenyn från Förstoringsläget:

- Tryck Tillbaka för att avsluta Förstoringsläget och gå till huvudmenyn.
- Varsomhelst i systemet kan du komma åt huvudmenyn genom att dubbeltrycka snabbt med två fingrar (gester dubbelfinger, dubbeltryckning).
- Prodig meddelar "huvudmeny" följt av den för tillfället valda applikationen som visas i mitten på skärmen.
- Sveg vänster eller höger i menyn för att välja en applikation.
- För att starta en vald applikation, tryck lätt på styrplattan.
- För att avbryta, tryck Tillbaka.

## VISA SPARADE DOKUMENT

Galleriet innehåller alla dokument som du har sparat. Så här kommer du åt Galleriet:

- Välj och tryck på Galleriet i huvudmenyn:



- Svep vänster eller höger i Galleriet för bläddra bland dina sparade dokument.
- Det för tillfället valda dokumentet är det som visas i mitten på skärmen. Prodigy visar första ordet i dokumentet som text nedanför samt meddelar det. Om dokumentet inte innehåller taggas det som en bild. En ikon i form av en anteckningsbok indikerar ett flersidigt dokument.
- För att öppna ett valt dokument, tryck lätt på styrplattan.
- Flytta lokatorn för att snabbt gå till ett område i dokumentet som du vill förstora.
- Du kan navigera i dokumentet med lokatorn, justera förstoringsgraden och ljusstyrkan samt ändra din kontrast på samma sätt som i Förstoringsläget. Se Punktläsning (Standardgränssnittet) för mer information.
- Tryck Tillbaka igen för att stänga dokumentet och återvända till Galleriet. Efter att du har stängt ett dokument kommer Prodigy ihåg din position och återvänder automatiskt till den nästa gång du öppnar dokumentet.

**Notera:** Prodigy meddelar "Galleri tomt" om det ej innehåller några dokument. Galleriet kan inte innehålla fler än 100 dokument. Så snart du passerar detta antal kommer du att bli

uppmanad att radera några dokument i Galleriet innan du sparar nya.

## ÅTGÄRDSMENYN

Galleriet har en "Åtgärdsmeny" som innehåller många användbara funktioner för dina sparade dokument.

I Åtgärdsmenyn kan du:

- Skapa en ny kategori.
- Byta namn på ett dokument eller kategori.
- Radera ett dokument, kategori eller innehållet i en kategori.
- Flytta ett dokument till en kategori.
- Exportera text från dokument till en textfil i Androids filsystem.
- Radera, ersätta, infoga eller lägga till sidor i flersidiga dokument.

För att komma åt Åtgärdsmenyn, tryck ner och håll inne på ett dokument eller kategori i Galleriet. Du får upp en lista med tillgängliga åtgärder för ditt valda objekt.

### **Radera ett dokument, en kategori eller innehållet i en kategori:**

- Utför en lång tryckning på dokumentet eller kategorin som du vill ta bort.
- Tryck på Radera, Radera kategori eller Radera innehåll i kategori.

- Tryck Ja för att bekräfta raderingen.

### **Byta namn på ett dokument eller kategori:**

- Utför en lång tryckning på dokumentet eller kategorin som du vill byta namn på.
- Tryck på Byt namn eller Byt namn på kategori.
- Skriv in det nya namnet på ditt dokument eller kategori.
- Tryck KLAR (Enter på tangentbord).

### **Skapa en ny kategori:**

- Utför en lång tryckning på något dokument.
- Tryck på Skapa ny kategori.
- Skriv in namnet på din nya kategori.
- Tryck KLAR. Kategorier sorteras i alfabetisk ordning i Galleriet.

### **Flytta ett dokument till en kategori:**

- Utför en lång tryckning på dokumentet som du vill flytta.
- Tryck på Flytta.
- Tryck på kategorin som du vill flytta dokumentet till.

Exportera text från ett ensidigt eller flersidigt dokument till ett USB-minne:

- Anslut USB-minnet på höger sida av basenheten.
- Utför en lång tryckning på dokumentet vars text du vill exportera.
- Tryck på Exportera OCR-text (USB-minnet måste vara i)

- Den teckenidentifierade texten kommer att sparas som en textfil med namnet Prodiggi följt av samma filnamn som i Galleriet.

### **Radera, ersätta, infoga eller lägga till sidor i ett flersidigt dokument:**

- Öppna det flersidiga dokumentet som du vill förändra.
- För att radera en sida, utför en lång tryckning på sidan som du vill radera och tryck Ja för att bekräfta raderingen.
- För att ersätta en sida, utför en lång tryckning på sidan som du vill ersätta. Tryck på ersätt och välj Ja för att fota av en ny sida.
- För att infoga en sida, utför en lång tryckning där du vill infoga en ny sida. Tryck på infoga för att fota av en ny sida. Det kommer att infogas på platsen du valt.
- För att lägga till en sida, utför en lång tryckning var som helst i det flersidiga dokumentet och tryck på Lägg till. Fota av din sida. Den kommer att läggas till i slutet av ditt dokument.

## AVSNITT 5 - VÄLJA DIN KONTRAST

Prodigi låter dig visa dokument, bilder och objekt i 3 olika typer av kontraster: **färg**, **positiv** eller **negativ**. För dokument som innehåller text kan en fjärde typ av kontrast användas:

**Diamond Edge™**. Positiv, negativ och Diamond Edge™ är förstärkta. De är tänkta att förstärka färgen på ett dokument för att underlätta din läsning.

**Kontrasten Färg** är användbart om du vill visa dokument, fotografier och objekt i sina ursprungsfärger:

**Kontrasten Positiv** visar text och bilder i de två färger du valt som färgkombination i Prodigi, standard är svart på vitt. Detta är ett praktiskt sätt att visa text i den färgkombination som passar dig bäst.

**Kontrasten Negativ** visar text och bilder i omvänd kontrast till den färgkombination om du har valt som färgschema. Till exempel om din kombination är svart på vitt så kommer negativ kontrast att visa text och bilder som vitt på svart. Detta är användbart för text som innehåller udda kontraster.

**Diamond Edge™** kombinerar det bästa av båda världarna, den visar bilder i sina ursprungsfärger och högupplöst text i din valda färgkombination. Detta låter dig förstora text i din valda färgkombination obegränsat utan att försämra kvalitén samtidigt som bilder visas i sina ursprungsfärger.

För att växla mellan de olika kontrasterna, aktivera Inställningar, välj Kontrast och växla värde. Avsluta Inställningar för att återgå till ditt dokument eller objekt. När Prodigis Standardgränssnitt är aktivt kan man växla mellan olika kontraster genom att svepa på högra kanten av styrplattan:

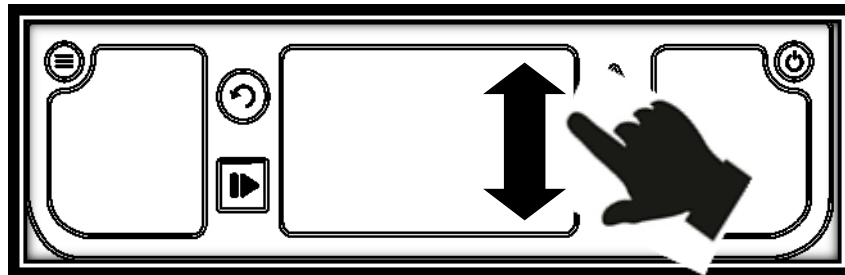

**Notera:** Kontrasten kan inte ändras i Rad- eller Kolumnläget eller när du tittar på en sida i 1x förstoring (Läsläget eller i Galleriet).



## AVSNITT 6 – VISA EN FILM

Med Prodigy kan du titta på en film från en USB-enhet:

- Sätt in USB-enheten i en av USB-portarna på höger sida på basenheten.
- Prodigy kommer att spela upp filmen automatiskt. Om enheten innehåller fler än en fil kommer innehållet att visas i en lista.
- Välj en fil som du vill titta på och tryck lätt på stryplattan eller Öka förstoring för att spela filmen.
- Använd Läsknappen för att pausa och återuppta.
- Justera volymen med Plus- och Minusknapparna.
- När du tittar på en film, tryck för att visa information (filnamn, batteriprocent och filmens framskridning).
- Sveg höger för att flytta framåt i filmen och vänster för att flytta bakåt.
- Tryck Tillbaka eller ta bort USB-enheten för att avsluta filmen och återvända till föregående skärm.

**Notera:** Prodigy stödjer de flesta upplösningar och format (720p till 1080p, .3gp, .webm, .ts, .mov, .mp4, .mkv, .avi och .flv).

## AVSNITT 7 - ÄNDRA DINA INSTÄLLNINGAR

*(Notera: värden markerade med en stjärna (\*) är standardinställningar.)*

För att snabbt konfigurera ditt system medan du tittar på ett dokument. Tryck Inställningsknappen för att komma till Inställningsmenyn. Det för tillfället valda objektet markeras med en rektangulär ram. Svep upp eller ner för att flytta rektangeln och välj ett objekt. Objekten kommer att läsas upp en i taget (standardinställning). Klicka på styrplattan eller använd knapparna Öka och Minska förstoring för att växla värde. Tryck på Inställningsknappen igen för att avsluta Inställningar och återvända till dokumentet.

Menyn Inställningar visar de vanligaste inställningarna:

- **Ljusstyrka:** (Ändra ljusstyrka på en aktiv bild eller en sparad bild, förutom bilder i 1x i Läsläget och i Galleriet): 0 till 100% (50%\*)
- **Kontrast:** Färg\*, Diamond Edge™ (endast för textdokument), Positiv, Negativ
- **Färger:** Svart på vitt\* (se lista med 20 färgpar i huvudinställningarna nedan)
- **Läge** (Standardgränssnittet): Läs\*, Live, Flerbildstagning
- **Läsläge:** Kolumn\*, Rad, Sida, Ord, Mening
- **Tal:** På\*, Endast dokument, Av
- **Talhastighet:** Väldigt långsam, Långsam, Normal\*, Snabb, Väldigt snabb
- **Röst:** Röst 1\*, Röst 2
- **Volym basenhet:** 0 till 15 (7\*)
- **Volym hörlurar** (endast när hörlurar är anslutna): 0 till 15 (3\*)
- **Autofokus** (endast i Live-läge): Låst, Upplåst\*
- **Styrplatta** (endast i Live-läge): Aktiverad\*, Inaktiverad

Du kan anpassa ditt system ytterligare genom att välja och Alla Inställningar i slutet av Inställningsmenyn. Med Prodigis Standardgränssnitt kan du också komma åt dessa Inställningar genom att välja och öppna Inställningsapplikationen i huvudmenyn:



Inställningarna är indelade i 5 huvudmenyer: Bild, Ljud, Gester och Kontroller, Allmänt samt Om. Svep upp eller ner bland Inställningarna för att välja en kategori. Prodigis kommer att meddela "undermeny" om en vald meny innehåller undermenyer samt visa en pil på högra kanten av skärmen. För att öppna en meny, bara välj den och tryck på Öka förstoring eller klicka på styrplattan. Så snart du har nått inställningarna som du vill ändra, klicka på styrplattan eller använd knapparna Öka och Minska förstoring för att ändra dess värde. Tryck Tillbaka för att återvända till föregående skärm. Tryck på Inställningsknappen för att avsluta Inställningarna.

## BILD

Menyn **Bild** innehåller 3 underkategorier:

### 1. **Display** innehåller följande inställningar:

- **Läge** (Standardgränssnittet): Läs\*, Live, Flerbildstagning
- **Kontrast**: Diamond Edge (om bilden innehåller text), Färg\*, Positiv, Negativ (se avsnitt 5)
- **Diamond Edge™**: Alltid, Vid behov\* (se avsnitt 5)
- **Färger** (Välj mellan 20 färgpar): Svart på Vitt\*, Vitt på Svart, Svart på Grått, Grått på Svart, Svart på Gult, Gult på Svart, Svart på Orange, Orange på Svart, Svart på Turkos, Turkos på Svart, Svart på Lila, Lila på Svart,

Svart på Grönt, Grönt på Svart, Blått på Gult, Gult på Blått, Vitt på Blått, Blått på Svart, Beige på Svart, Svart på Beige

- **Lokatorfärger** (ändra färg på lokatorn): Röd\*, Orange, Gul, Lila, Turkos, Grön, Blå
- **Förvald förstöringsgrad** (ändra lokatorns förvalda förstöringsgrad): 2 till 35x (4x\*)
- **Läslinje/Gardin** (endast Live-läge): Dölj\*, Läslinje, Gardin

2. **Text** innehåller följande inställningar:

- **Läsläge:** Kolumn\*, Rad, Sida, Ord, Mening
- **Läshastighet:** Väldigt långsam, Långsam, Normal\*, Snabb, Väldigt snabb
- **Teckenstorlek:** Minimum, Liten, Medium, Standard\*, Stor, Mycket stor, Extra stor, Max
- **Teckensnittstyp:** Normal, Fet\*

3. **Kamera** innehåller följande inställningar:

- **Fördröjning för automatiskt foto** (ändra fördröjningen för sidfotografering i Läsläge): 2 sek\*, 4 sek, 6 sek

## LJUD

Menyn **Ljud** innehåller följande inställningar:

- **Volym basenhet:** 0 till 15 (7\*)
- **Volym hörlurar** (endast när hörlurar är anslutna): 0 till 15 (3\*)
- **Ljud:** På\*, Av
- **Tal:** På\*, Endast dokument, Av
- **Talshastighet:** Väldigt långsam, Långsam, Normal\*, Snabb, Väldigt snabb
- **Röst:** Röst 1\*, Röst 2
- **OCR-ljud:** På, Av\*

## GESTER OCH KONTROLLER

Menyn **Gester och Kontroller** består av följande undermenyer:

- 1. Gester** (aktivera och inaktivera gester. Som standard är alla gester inaktiverade i det Enkla gränssnittet och aktiverad i Standardgränssnittet.):
  - **Svep på vänstra kanten / Läge** (endast i Standardgränssnittet): Växla mellan lägena Läs, Live och Flerbildstagning.
  - **Svep på högra kanten / Kontrast**: Växla mellan kontrasterna Färg, Positiv, Negativ och Diamond Edge™ (Notera: det senaste valet kommer att sparas i Prodigis minne)
  - **Nyp-gesten för förstoring**: Justera förstoringnivån genom att minska eller öka avståndet mellan 2 fingertoppar.
  - **Dubbeltryck / Tal**: Växla mellan Tal På och Av genom att trycka snabbt två gånger med ett finger.
  - **Tryck / zooma**: Tryck lätt med fingret på styrplattan för att zooma till din förinställda förstoringnivå från lokatorn.
- 2. Styrplatta**: Aktiverad\*, Inaktiverad
- 3. Läsknapp**: Automatisk\*, Normal (Normal\* i Standardgränssnittet. Konfigurerar hur Läsknappen ska fungera. Se avsnitt 3 och 4.)

## ALLMÄNT

Menyn **Allmänt** består av följande objekt:

- **Användargränssnitt**: Enkelt\*, Standard
- **Systemspråk**: Språk 1\*, Språk 2 (Valen beror på land eller region)

- **Inställningar för trådlöst:** (USB-mus krävs. Hjälpsändare krävs)
- **Automatisk avstängning:** 5 min, 10 min, 30 min\*, 60 min
- **Uppdatera mjukvara** (Se avsnitt 9)
- **Känslighet för styrplatta:** Låg, Normal\*, Hög
- **Radera innehåll i Galleriet** (endast Standardgränssnittet): Raderar permanent alla filer i Galleriet.
- **Återställ fabriksinställningar**

## OM

Menyn **Om** visar följande information:

- **Mjukvaruversion**
- **Serienummer**
- **Modell**
- **Basenhetens version**
- **Styrplattans version**
- **Androidversion**

## AVSNITT 8 – VILOLÄGE OCH AVSTÄNGNING

I arbetssituationer där du behöver använda Prodigis då och då kan Viloläge vara effektivt att använda. Tryck snabbt på Strömknappen för att aktivera. Skärmen stänger av. Avsluta Viloläget genom att trycka snabbt på Strömknappen igen. Enheten startar upp direkt.

Om du inte kommer att använda Prodigis under några dagar är det bra att koppla bort den från sin strömkälla. Det är rekommenderat att stänga av den genom att trycka in och hålla ner Strömknappen. Prodigis frågar om du vill stänga av. Tryck Öka förstoring eller klicka på styrplattan för att välja OK och stänga av eller tryck Tillbaka för att avbryta. För att starta enheten igen, tryck ner Strömknappen. Prodigis tar ungefär 1 minut att starta. HumanWares logotype visas på skärmen följt av Prodigis startskärm.

## AVSNITT 9 – UPPDATERA MJUKVARA

Det finns 2 sätt att uppdatera mjukvaran i Prodiggi: med en USB-enhet (från och med version 1.1 och högre) samt trådlöst.

### Uppdatera via en USB-enhet:

- Besök webbsidan [www.humanware.com/prodiggi\\_support](http://www.humanware.com/prodiggi_support) och kopiera uppdateringsfilen till en USB-enhet (med minst 512 MB utrymme). Du kan också kontakta Polar Print om du behöver hjälp med uppdateringen.
- Försäkra dig om att Prodiggi är igång och sätt in USB-enheten i en av de 2 USB-portarna på höger sida på basenheten.
- Prodiggi visar uppdateringsversionsnummer och språk. Bekräfta ditt val. Om det finns mer än en uppdatering på USB-enheten, välj önskad uppdatering och bekräfta.
- Prodiggi kommer att kopiera över uppdateringsfilen och visar processen i procent.
- För att avbryta uppdateringen, ta bort USB-enheten från USB-enheten innan den har kopierats. Filen kommer inte att raderas från USB-enheten.
- Så snart kopieringen är färdig kommer Prodiggi att starta om och installera uppdateringen automatiskt. En grön Android-logo kommer att visas på skärmen under uppdateringen.
- Så snart uppdateringen har installerats kommer filen från USB-enheten att raderas efter omstart.



## Uppdatera trådlöst:

Innan du påbörjar uppdatering av mjukvaran måste det trådlösa nätverket (Wi-Fi) konfigureras med hjälp av en USB-mus (medföljer ej) samt en seende person.

- Aktivera Inställningar och välj Alla inställningar. Välj Allmänt. Välj Inställningar för trådlöst.
- Anslut USB-musen till en av USB-portarna på högra sidan av basplattan.
- Använd musen för att trycka på knappen AV för att ställa om den till PÅ.
- Klicka på nätverket som du vill konfigurera för att öppna det.
- Skrolla ner till "Lösenord" och klicka för att ange nätverkets lösenord. Ett virtuellt tangentbord visas på skärmen. Ange lösenordet genom att klicka på rätt tecken med musen följt av Klar för att bekräfta.
- Klicka på Anslut för att ansluta till nätverket.
- Du kan nu koppla bort musen. Tryck Tillbaka två gånger för att återvända till Allmänt i Prodigis inställningar.

**Notera:** Om du inte har en USB-mus kan du också använda ett USB-tangentbord för att konfigurera ett nätverk. Använd piltangenterna för att navigera på skärmen.

- För att påbörja en mjukvaru-uppdatering, välj Uppdatera mjukvara.
- Så snart en Wi-Fi-anslutning är etablerad kommer Prodigis att meddela huruvida du har senaste mjukvaran eller om en uppdatering finns tillgänglig.
- Om en uppdatering finns tillgänglig och du önskar installera den, välj Installera. Om du vill avbryta, välj Avbryt.
- Om du valde att installera uppdateringen kommer Prodigis att uppdateras samt visa nedladdningsprocessen i procent.

- Så snart nedladdningen är klar kommer Prodigy automatiskt att starta om och installera uppdateringen. Androids gröna logo visas på skärmen under uppdateringen.

## AVSNITT 10 - FELSÖKNING

### **Om bilden/texten är ur fokus eller suddig:**

- Ta bort dokumentet från dokumentytan och sätt tillbaka det igen.

### **Om skärmen är blank:**

- Minska förstoringen till minimum.
- Prodingi kan vara avstängd eller i Viloläget. Tryck på Strömknappen för att starta den eller för att avbryta Viloläget.

### **Om färgerna är svåra att upptäcka:**

- Se till att du har tillräckligt med omgivande ljus.
- Välj en annan kontrast eller färgkombination via Inställningarna.
- Justera nivån på ljusstyrkan via Inställningarna.

### **Det blänker väldigt mycket:**

- Vinkla objekt i en annan vinkel för att minska blänket.
- Minska ljusstyrkan via Inställningarna.
- Dämpa de yttre ljuskällorna.

### **Om läsrösten inte verkar rimlig:**

- Försäkra dig om att röstens språk är det samma som dokumentets språk. Ändra det via Inställningarna om det behövs.

### **Om Desktop inte svarar:**

- Kontrollera alla anslutningar och försäkra dig om att de är korrekt anslutna.
- Kontrollera att skärmen är påslagen, vilket indikeras av ett blått ljus. Om skärmen är avstängd, försäkra dig om att Desktop är igång genom att trycka på Strömknappen. Om skärmen förbli avstängd, tryck ner och håll inne den taktila Strömknappen nere i högra hörnet på skärmen i 8 sekunder för att starta den.
- Kontrollera att strömkabeln är ansluten till ett strömuttag som ger ström.

### **Om styrplattan inte fungerar:**

- Försäkra dig om att Styrplattan är inställd på aktiverad i Inställningarna.

### **Om styrplattan inte reagerar korrekt:**

- Försök att ändra styrplattans känslighet till högre eller lägre via Inställningarna.

### **Om Autofokus inte fungerar:**

- Försäkra dig om att Autofokus är inställt på Upplåst i Inställningarna.

### **Andra problem:**

- Återställ fabriksinställningarna under Inställningar.
- Tryck ner och håll inne Strömknappen i 10 sekunder och släpp. Vänta 30 sekunder och tryck på Strömknappen igen.
- Kontakta din återförsäljare för teknisk support.

# APPENDIX A: SÄKERHET OCH UNDERHÅLL

## Säkerhetsinstruktioner:



Varningsetiketten för LED-ljusen informerar användaren om att det är en LED-produkt av Klass 2. LED-ljusens varningsetikett sitter placerad mellan de två LED-ljusen ovanför visningszonen. Användaren bör inte titta direkt in i LED-ljusen.

Håll borta från vatten eller hög luftfuktighet. Sänk inte i ner i vätska.

Stäng av Prodigy innan rengöring.

Använd endast de kablar som följer med din Prodigy.

Vägguttaget bör vara placerat nära Desktop och enkelt att komma åt.

Denna produkt måste användas med den typ av ström som indikeras på märkningsetiketten. Om du inte är säker på att denna typ av ström finns tillgänglig, konsultera din lokala återförsäljare eller en elektriker.

Använd endast Prodigy inomhus. Utsätt inte enheten för extrema eller snabba förändringar i temperatur eller luftfuktighet. Denna produkt ska inte placeras nära en värmekälla eller utsättas för direkt solljus under en längre period.

Lämna all service av denna produkt till kvalificerad servicepersonal. Försök inte att utföra service själv då öppnande eller borttagning av yttre hölje kan utsätta dig för farlig spänning eller andra risker.

För att uppfylla CE-märkningen för medicintekniska produkter får hörlursuttaget endast anslutas till produkter med SELV-kretsar avpassade för att kunna användas i medicinteknisk utrustning.

Godkända produkter att ansluta till hörlursuttaget:

- AutoMini, art nr 7350037464065
- Neck loop 2-channel, art nr 7350037464072

### **Mottaglig för yttre störning:**

Det kan uppkomma temporära försämringar av bildkvalitén om Prodigy utsätts för starka fält av radiovågor, elektrostatiska urladdningar eller kortvarigt elektriskt brus. En elektrostatisk urladdning (skapad av statisk elektricitet) kan få skärmen att stänga av. Om det händer, starta om systemet.

### **FCC Varning:**

Den här utrustningen har testats och funnits överensstämma med gränsvärdena för en Klass B digital enhet, del 15 av FCC-regelverket. Dessa begränsningar är designade för att ge ett rimligt skydd mot skadliga störningar i en heminstallation.

Utrustningen genererar och utsöndrar i vissa fall radiovågor som kan, om inte installerad och använd enligt instruktionerna, vålla skadliga störningar för annan radiokommunikation. Det finns inga garantier på att störningar inte uppkommer i en viss

installation. Om denna utrustning skapar skadlig störning för radio eller TV-mottagning, något som kan avgöras genom att slå av och på utrustningen, bör användaren försöka att korrigera störningarna med hjälp av en eller flera av dessa åtgärder:

- Rikta om eller förflytta den mottagande antennen.
- Öka avståndet mellan utrustningen och mottagaren.
- Anslut utrustningen till ett strömuttag som ej sitter på samma ledning som mottagaren.
- Rådfråga en erfaren radio/TV-tekniker för hjälp.

### **Underhåll och avfallsinstruktioner:**

Torka av ytan på Prodiggi med en mjuk och torr eller lätt fuktad tygbit.

När det är dags att kasta Prodiggi måste dess interna komponenter kastas i enlighet med lokala bestämmelser för sophantering.

Prodigi innehåller inga skadliga material. När den ska kastas, återsänd till HumanWare eller följ lokala regler för källsortering.

## APPENDIX B: SPECIFIKATIONER

### Förhållande för användning:

- Temperatur: 0 till 35 °C / 32 till 95 °F
- Luftfuktighet: 5 till 95%

### Förhållande vid transport och förvaring:

- Temperatur: -20 till 60 °C / -4 till 140 °F
- Luftfuktighet: 5 till 95%

### Strömadapter:

- Ingående spänning Läsplatta: 5 V
- Ingående spänning basenhet: 19 V



## APPENDIX C: GARANTI

HumanWare lämnar garanti för att Prodigy ska vara fri från defekter i material och konstruktion i 1 år från leveransdatumet om inget annat krävs enligt lag i landet eller området där produkten har köpts.

Denna garanti är icke överförbar och gäller i alla fall där skadan inte är ett resultat av felaktig användning, misskötsel eller vårdslöshet. Felaktig användning är användning på annat sätt än det som finns beskrivet i denna manual. Under inga omständigheter skall HumanWare eller dess återförsäljare ställas till svars för skador som uppkommit indirekt eller till följd av användning av denna utrustning.

Polar Print lämnar 3 års garanti.





## **Polar Print**

Teknisk hjälp och support  
Tel 020-82 69 13

[info@polarprint.se](mailto:info@polarprint.se)  
[help@polarprint.se](mailto:help@polarprint.se)

Växel  
Tel 010-470 99 00

### **Huvudkontor, Luleå**

Polar Print  
Box 950  
971 28 LULEÅ

### **Umeå**

Tvistevägen 47 C  
907 36 UMEÅ

### **Stockholm**

Rosterigränd 14  
117 61 STOCKHOLM

### **Falköping**

Rantens Gårds väg 3  
521 31 FALKÖPING

### **Malmö**

Gasverksgatan 2  
211 29 Malmö

### **Växjö**

Merkuriusvägen 3  
352 64 Växjö